



## ALIMENTATORI

Hopper Loaders  
Fördergeräte



## ALIMENTATORI MONOFASE serie SP

*Single-phase Hopper Loaders, SP Series*

Einzelfördergeräte Baureihe "SP"



Gli alimentatori monofase New Omap della serie SP offrono, per il trasporto pneumatico di granuli plastici a breve distanza, soluzioni di elevato standard qualitativo disponibili sul mercato. La progettazione dedicata alla realizzazione di modelli affidabili, la particolare attenzione e cura dei dettagli unitamente alla costruzione con un elevato standard qualitativo e componenti di qualità, pone la serie SP all'avanguardia nella sua nicchia per soluzioni tecniche e prestazioni.

### Caratteristiche principali:

- Ciclone in acciaio inossidabile
- Flangia di fissaggio libera, orientabile a 360°
- Portina laterale d'ispezione per sfiato aria con filtro di protezione (opzionale)
- Motosoffianti a spazzole di adeguate prevalenza e portata per prestazioni eccellenti di vuoto
- Paletta di scarico a tenuta totale senza ausilio di guarnizioni (escluso SP1, SP2)
- Cicalino per allarme sonoro mancata carica (opzionale)
- Protezione motore con coperchio in acciaio verniciato e insonorizzato internamente
- Rumorosità ampiamente entro i limiti stabiliti dalle norme
- Coperchio incernierato con ermeticità con due punti di chiusura
- Speciale design con raffreddamento motore a by-pass
- Filtro a sacco in tessuto poliestere antistatico
- Pulizia automatica del filtro con sistema a getto d'aria
- Standard di progettazione e costruzione in accordo alle normative CE
- Scheda elettronica di ultima generazione con le seguenti caratteristiche:
  - Scheda unica per monofase, trifase e sistemi centralizzati
  - Gestione avviamento soft-start per motore monofase
  - Controllo usura spazzole
  - Gestione e controllo uso valvola proporzionale
  - Gestione tempo di carica
  - Gestione tempo di pausa
  - Allarme visivo mancanza materiale





The New Omap single-phase hopper loaders as latest SP series, deliver a cutting-edge solution in technical solution and performances. Focusing on reliability and dedicated details, all the loaders have been manufactured to the same quality standard for a top-of-the-range product.

**Main features:**

- 100% stainless steel material receiver
- Fully directional mounting flange
- Side inspection-opening with air-vent (optional)
- Motor-blowers with suitable head and airflow for excellent vacuum
- Self-airtight discharge flap with no gasket (SP1, SP2 excluded)
- Motor-protection cover in painted steel and inner soundproof lining
- Noise level widely within the limits of the CE Standards
- Hinged lid with airtight design with two closing points
- Bypass motor cooling system
- Filter with antistatic polyester fabric
- Automatic filter cleaning by compressed air blast
- Latest-generation electronic board, featuring:
  - Just-one board for single-phase, three-phase and central systems
  - Single-phase motor soft-start control
  - Brush wear and tear control
  - Proportional-ratio valve control
  - Loading time control
  - Pause control feature
  - Visual alarm for material shortage

Die Einzelfördergeräte der Reihe "SP" von New Omap sind die Ideallösung zum Beschicken von Produktionsmaschinen und zum Presslufttransport des Kunststoffgranulates. Dank ihrer hochwertigen Bauqualität und ihren bahnbrechenden Leistungen stellen sie die Spitzenprodukte im Bereich der Fördersysteme dar.

**Technische eigenschaften:**

- Zyklon gänzlich aus rostfreier Stahl;
- Um 360° schwenkbarer Befestigungsflansch;
- Seiteninspektionsklappe zur Entlüftung (wahlfrei);
- Dichtabflussschaufel ohne Dichtung;
- Blinklicht zur verfehlter Beschickung (wahlfrei);
- Motor des Gebläses mit einem schalldichten Deckel auslackiertem Stahl;
- Geräuschloses Funktionieren;
- Dichter Deckel;
- Kühlung des bypass-motors;
- Antistatischer Stofffilter;
- Automatische Filterreinigung durch Druckluft;
- Entworfen und konstruiert nach CE-Standard; folgenden eigenschaften:
  - Gemeinsame Karte für Einphasen-, Drehstrom- und zentralisierte Installationen;
  - Softstart des Einphasenmotors;
  - Verschleißkontrolle der Bürsten;
  - Regelung des Proportionalventils;
  - Steuerung der Pausenzeit;
  - Steuerung der Ladezeit;
  - Blinklicht bei Stoffmangel.

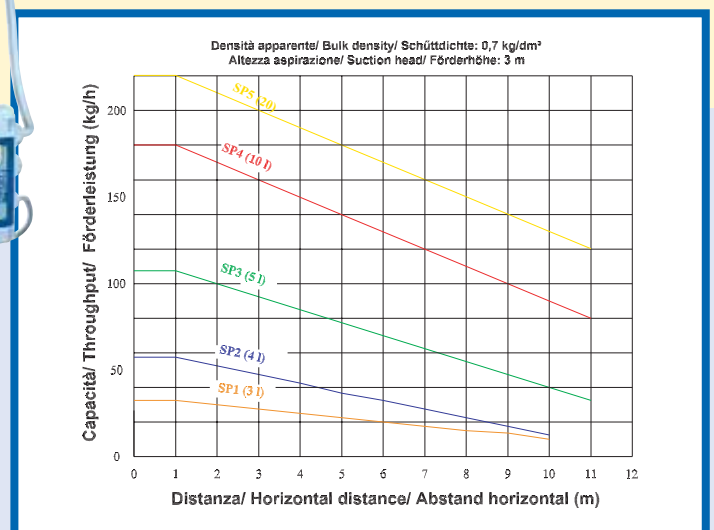

## ALIMENTATORI TRIFASE serie TP

Three-phase Hopper Loaders, TP Series

Drehstromfördergeräte Baureihe "TP"



Gli alimentatore trifase New Omap della serie TP rappresentano la soluzione ottimale per garantire una affidabilità assoluta nel trasporto del granulo plastico, anche a considerevoli distanze.

Le unità sono dotate di soffianti trifasi a canali laterali con design che non necessita di manutenzione.

Le potenze disponibili variano da 0.74 kW a 11 kW.

### Caratteristiche principali:

- Ciclone in acciaio inossidabile
- Flangia di fissaggio libera, orientabile a 360°
- Ciclone con portina laterale d'ispezione per sfiato aria con filtro di protezione (opzionale)
- Soffianti a canali laterali di elevata prevalenza e portata per prestazioni ottimali di vuoto
- Centralina di comando su supporto a terra con configurazione ergonomica
- Cicalino per allarme sonoro mancata carica

- Paletta di scarico a tenuta totale senza ausilio di guarnizioni
- Rumorosità ampiamente entro i limiti stabiliti dalle norme
- Coperchio del ciclone incernierato con ermeticità con due punti di chiusura
- Filtro a sacco in tessuto poliestere antistatico nel ciclone
- Pulizia automatica del filtro con sistema a getto d'aria
- Standard di progettazione e costruzione in accordo alle normative europee CE
- Scheda elettronica di ultima generazione con:
  - Scheda unica per monofase, trifase e installazioni centralizzate
  - Gestione e controllo uso valvola proporzionale
  - Gestione tempo di carica
  - Gestione tempo di pausa
  - Allarme visivo mancanza materiale

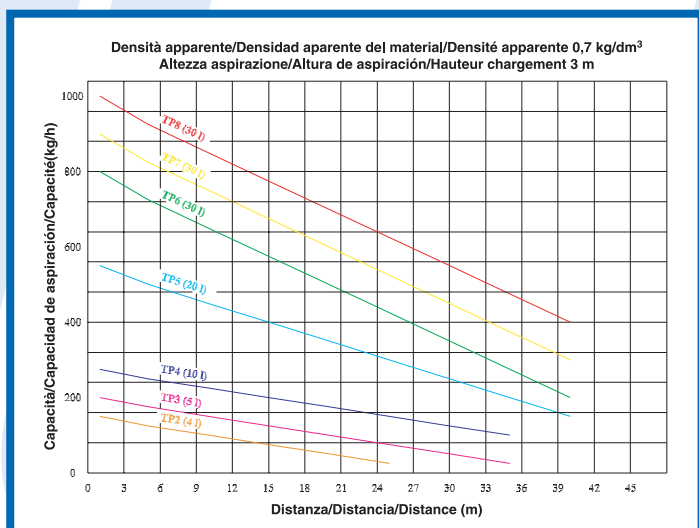

The New Omap TP series of three-phase hopper loaders guarantees the utmost reliability in handling plastic pellets. The loaders are fitted with side channels blowers, maintenance-free 3-phase motors with power ranging from 0.74 kW to 11 kW.

All material vacuum receivers have been manufactured to feature the following:

**Main features:**

- 100% stainless steel material receiver
- Fully directional mounting flange
- Side inspection-opening with air-vent (optional)
- Self-airtight discharge flap with no gasket
- Top cover in painted steel
- Hinged lid with airtight design with two closing points
- Filter with antistatic polyester fabric
- Automatic filter cleaning by compressed air blast
- Side-channel blowers with pressure and airflow suitable for optimum vacuum
- Maintenance-free 3-phase blower motor
- Noise level widely within the limits of the CE Standards
- Acoustic alarm
- Latest-generation electronic board, featuring:
  - Just-one board for single-phase, three-phase and central systems
  - Single-phase motor soft-start control
  - Brush wear and tear control
  - Proportional-ratio valve control
  - Loading time control
  - Pause control feature
  - Visual alarm for material shortage

Die Dreiphasenförderergeräte der Reihe "SP" von New Omap sind die Ideallösung um Kunststoffgranulat zuverlässig zu transportieren. Die Drehstromgebläse mit Seitenkanälen brauchen keine Wartung und haben eine Leistung von 0,74 kW bis 11kW.



**Technische Eigenschaften:**

- Zyklon gänzlich aus rostfreier Stahl
- Um 360° schwenkbarer Befestigungsflansch
- Zyklon mit Seiteninspektionsklappe zur Entlüftung (wahlfrei)
- Gebläse mit Seitenkanälen, der beträchtliche Tragweite und Leistungen garantieren
- Am Boden installierte Steuerungsstation
- Blinklicht zur verfehlter Beschickung (wahlfrei)
- Dichtabflussschaukel ohne Dichtung
- Geräuschloses Funktionieren
- Dichter Zyklonsdeckel
- Antistatischer Stofffilter
- Automatische Filterreinigung durch Druckluft
- Entworfen und konstruiert nach CE-Standard
- Elektronische Karte mit folgenden Eigenschaften:
  - Gemeinsame Karte für Einphasen-, Drehstrom- und zentralisierte Installationen
  - Regelung des Proportionalventils
  - Steuerung der Pausenzeit
  - Steuerung der Ladezeit
  - Blinklicht bei Stoffmangel

**SISTEMA ALIMENTAZIONE "DUETTO"**

**"Duetto" feeding system - Das "Duetto" Fördersystem**



E' disponibile un sistema di alimentazione composto da una soffiante del vuoto e due cicloni abbinati. E' così possibile creare una piccola isola di lavoro compatta. Le prestazioni dipendono dagli abbinamenti tra soffiante e cicloni. Le caratteristiche sono quelle dei sistemi trifase.

*"Duetto" is a feeding system composed by a vacuum blower with main control and two material vacuum receivers connected to the vacuum line. A very compact central feeding system. Performances depend on the blower model and material receivers sizes. Features are as for 3-phase hopper loaders.*

Das "Duetto" Fördergerät besteht aus einem Vakuumgebläse und zwei Zyclone, die am Gebläseverbunden sind. Damit kann man ein kompaktes, zentralisiertes Materialfördersystem verwirklichen. Die Leistungen hängen von der Größe und dem Fassungsvermögen der Behälter und von dem Modell des Gebläses ab. Die technische Eigenschaften der "Duetto" Fördergerät sind diese der Dreiphasensysteme.

## ALIMENTATORI IN VETRO PYREX

### Loaders with Glass-receiver Fördergeräte mit Glasbehälter

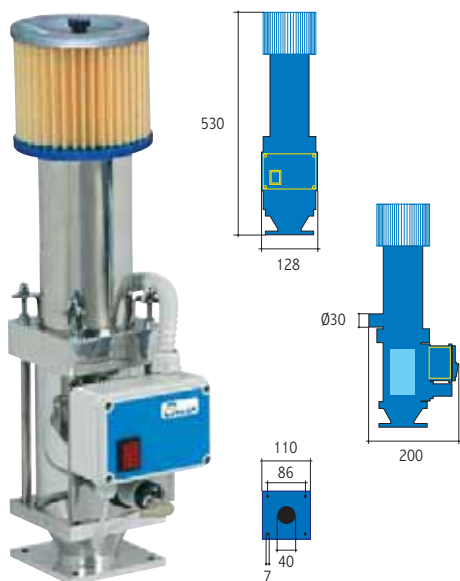

#### Alimentatore Venturi PX1V

L'alimentatore PX1V è un modello dotato di sistema d'aspirazione ad effetto Venturi.

Il bocchello del Venturi è fissato alla sonda aspirante dove è prevista la connessione all'aria compressa. Il suo effetto è risucchiare prima e spingere poi il prodotto granulare in un ciclone separatore dotato di filtro per lo sfiato dell'aria.

Alimentatore estremamente compatto, adatto al trasporto di materiali vergini in granulo non polverosi.

Corpo ciclone in pyrex trasparente, filtro aria facilmente rimovibile per rapida manutenzione.

#### Venturi loader, PX1V model

The PX1V is a loader fitted with Venturi suction probe where to connect the compressed-air.

Its effect is first to suck and then to push the granules from a container, conveying them into a separating cyclone fitted with a filtered air vent.

The Venturi loader has an extremely compact design, suitable to convey virgin non-dusty materials. Receiver made of glass to see-through. Air filter easy removeable for fast maintenance.

#### Das Venturi Fördergeräte Baureihe "PX1V"

Das Saugfördergerät "PX1V" beinhaltet eine Saugsonde, die zuerst den Kunststoffgranulat saugt und dann in einen Trennzyklon schiebt. Diese äußerst kompakte Maschine eignet sich zum Transport nicht pulverförmigere Stoffe, wie Master, Granulatzusatzstoffe usw. Das transparente Zyklongehäuse ermöglicht die Sichtinspektion des Materialzustands. Der Luftfilter lässt sich leicht abnehmen.

Alimentatore	Hopper Loader	Fördergeräte	PX1V	
Capacità	Capacity	Volumen	lt	3
Produzione max	Max Production	Max produktionsleistung	kg/h	20-40
Rumorosità	Noise level	Geräuschpegel	dB(A)	<80
Tensione/Frequenza	Voltage/Frequency	Spannung/Frequenz	V/Hz	230/50
Peso	Weight	Gewicht	kg	7



#### Alimentatore trifase in pyrex TP1

L'alimentatore TP1 è un modello trifase dotato di ricevitore materiale in vetro pyrex. Il contenitore ha un volume molto compatto e lo scarico è controllato da un sensore di livello capacitivo.

Adatto per piccole presse e per applicazioni con bassi consumi di materiale deumidificato. Filtro a cartuccia installato sulla soffiante su supporto a terra.

#### TP1 glass-receiver loader

The loader TP1 model is a 3-phase unit fitted with material receiver made of Pyrex glass. The amount of resin in the receiver is small, therefore very suitable for small machines and mainly for applications where small throughput of dry material is required. The filter is fitted on the three phase blower, on its floor standing base.

#### Das Dreiphasenfördergerät aus Pyrex Baureihe "TP1"

Das Dreiphasenfördergerät "TP1" ist mit einem Glasbehälter aus Pyrex ausgestattet. Der Glasbehälter hat ein kompaktes Volumen und sein Abfluss wird durch einen Füllstandssensor kontrolliert. Das Dreiphasenfördergerät "TP1" eignet sich für kleine Pressen und für Anwendungen, die einem niedrigen Verbrauch an getrocknetem Stoffes haben. Der cartridge-filter ist am Vakuumgebläse, das auf ein Gestell auf dem Boden liegt, aufgebaut.



## GRIGLIE MAGNETICHE

### Magnetic grids - Trichtermagnete

Sono disponibili una serie di griglie magnetiche da inserire all'interno degli alimentatori per intrappolare parti metalliche indesiderate.

*A series of magnetic grids are available to place inside the loader receivers in order to catch and trap undesirable metal parts.*

New Omap verfügt über eine Reihe Trichtermagnete, die in die Fördergeräte eingesetzt werden können um mögliche, unerwünschte Metallteile festzuhalten.



## SUPPORTO UNIVERSALE

### Universal receiver support - Trichteradapter

Supporto per alimentatori da impiegare per installazione su tramogge prive di coperchio.

*Adjustable supporting adaptor is available to fit the loader receiver on lidless hoppers.*

Mittel eines universellen Trichteradapters kann man das Saugfördergerät am Maschinentrichter ohne Deckel installieren.

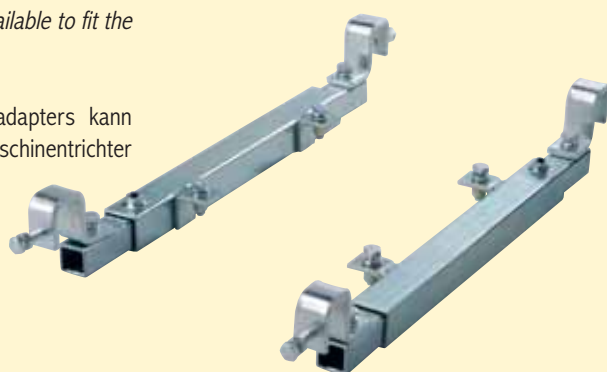

## VALVOLA PROPORZIONALE

### Proportional valve - Proportionalventil



La valvola proporzionale elettropneumatica New Omap è frutto di un progetto ormai collaudato da anni in cui la tenuta è effettuata da metallo su metallo.

Il design del sistema non richiede quindi alcuna guarnizione e l'usura è praticamente nulla. L'affidabilità è garantita da un impiego della valvola da ormai più di venticinque anni.

*The New Omap proportional ratio valve has a design tested for many years where the airtight is performed by a solution metal-over-metal.*

*The system does not require any gasket and the parts-wear is practically non-existent. The reliability of the valve is granted by a system-use of more than 25-years.*

Das elektropneumatische Proportionalventil von New Omap hat ein befestigtes und zweckmäßiges Design, das viele Jahre lang getestet wurde. Die Dichte wird Metall-auf-Metall ausgeführt. Der Apparat braucht keine Dichtung und hat fast keine Abnutzung. Die Zuverlässigkeit des Gerätes wird durch einen Gebrauch des Proportionalventils seit mehr als 25 Jahre garantiert.

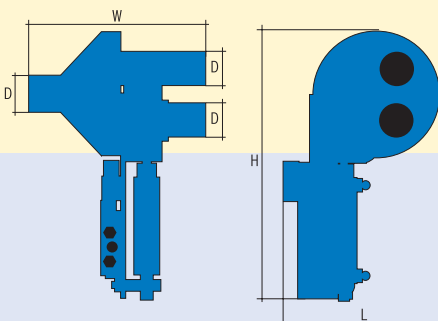

Caratteristiche tecniche	Technical Features	Technische eigenschaften		VP1-40	VP1-50
Pressione di comando	Compressed air pressure	Druckluftanschluss erforderlich	bar	6	6
Potenza assorbita	Power consumption	Aufgenommene stromleistung	W	5	5
Tensione/Frequenza	Voltage/Frequency	Spannung/Frequenz	V/Hz	230/50	230/50
Peso	Weight	Gewicht	kg	3,5	3,5
WxLxH	WxLxH	WxLxH	mm	210x180x315	210x180x315
D	D	D	mm	40	50

## ALIMENTATORI MONOFASE serie SP

Single-phase Hopper Loaders, SP Series

Fördergeräte Baureihe SP

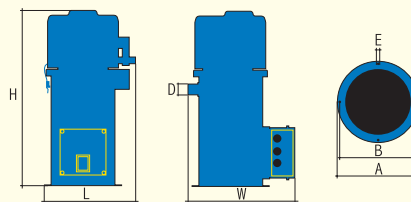

Caratteristiche tecniche	Technical Features	Technische eigenschaften		SP-1	SP-2	SP-3	SP-4	SP-5
Potenza motore	Motor power	Motorleistung	W	900	900	1100	1100	1100
Capacità ciclone	Receiver volume	Volumen	dm <sup>3</sup>	3	4	5	10	20
Produzione max	Max throughput	Max produktionsleistung	kg/h	40	60	110	180	220
Depressione	Vacuum	Vakuum	kPa	20	20	22	22	22
Rumorosità	Noise level	Geräuschpegel	dB(A)	<80	<80	<80	<80	<80
Tensione/Frequenza	Voltage/Frequency	Spannung/Frequenz	V/Hz	230/50	230/50	230/50	230/50	230/50
Peso	Weight	Gewicht	kg	9	10	12	14	16
<b>Dimensioni - Dimensions - Abmessungen</b>								
H	H	H	mm	400	465	550	670	970
L	L	L	mm	220	220	360	360	360
W	W	W	mm	300	300	390	390	390
Linea materiale D	Material line D	Material D	mm	∅ 40	∅ 40	∅ 40	∅ 40-50	∅ 50
Flangia A	Flange A	Flansch A	mm	∅ 200	∅ 200	∅ 290	∅ 290	∅ 290
Interasse fori B	Pitch circle diameter B	Durchmesser B	mm	∅ 180	∅ 180	∅ 265	∅ 265	∅ 265
Diametro fori E	Hole diameter E	Durchmesser	mm	∅ 7	∅ 7	∅ 7	∅ 7	∅ 9
Foro scarico F	Discharge hole F	Entladung F	mm	∅ 50	∅ 50	∅ 80	∅ 80	∅ 80

## ALIMENTATORI TRIFASE serie TP

Three-phase Hopper Loaders, TP Series

Drehstromfördergeräte Baureihe "TP"

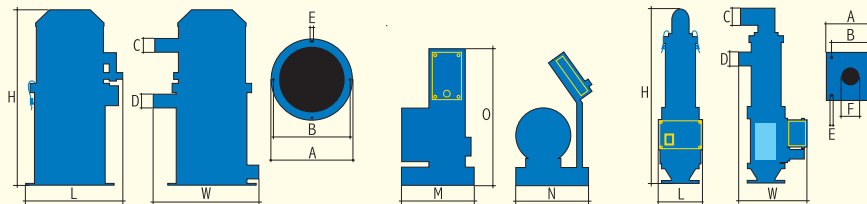

Caratteristiche tecniche	Technical Features	Technische eigenschaften		TP 1	TP 2	TP 3	TP 4	TP 5	TP 6	TP 7	TP 8
Potenza motore	Motor power	Motorleistung	W	750	750	750	1500	2200	3000	4000	5500
Capacità ciclone	Receiver volume	Volumen	dm <sup>3</sup>	2	4	5	10	20	30	30	30
Produzione max	Max throughput	Max produktionsleistung	kg/h	50	140	200	280	550	800	900	1000
Depressione	Vacuum	Vakuum	kPa	15	15	15	20	20	25	25	26
Rumorosità	Max noise level	Geräuschpegel	dB(A)	<80	<80	<80	<80	<80	<80	<80	<80
Tensione/Frequenza	Voltage/Frequency	Spannung/Frequenz	V/Hz	400/50	400/50	400/50	400/50	400/50	400/50	400/50	400/50
Peso ciclone	Receiver weight	Zyklon Gewicht	kg	6	10	12	14	15	20	20	20
Peso gruppo soffiante	Suction unit weight	Vakuumbelüftung Gewicht	kg	20	20	25	30	40	50	-	-
<b>Dimensioni principali ciclone - Dimensions cyclone - Abmessungen zyklon</b>											
H	H	H	mm	520	465	550	670	810	1000	1000	1000
L	L	L	mm	150	220	302	302	360	450	450	450
W	W	W	mm	200	210	300	300	360	450	450	450
Linea vuoto C	Vacuum line C	Vakuum C	mm	∅ 40	∅ 40	∅ 40	∅ 40	∅ 50	∅ 50	∅ 50	∅ 60
Linea materiale D	Material line D	Material D	mm	∅ 40	∅ 40	∅ 40	∅ 40	∅ 50	∅ 50	∅ 50	∅ 60
Flangia A	Flange A	Flansch A	mm	□110	∅ 200	∅ 290	∅ 290	∅ 320	∅ 320	∅ 320	∅ 320
Interasse fori B	Pitch circle diameter B	Durchmesser B	mm	□ 86	∅ 180	∅ 265	∅ 265	∅ 300	∅ 300	∅ 300	∅ 300
Diametro fori E	Hole diameter E	Durchmesser E	mm	∅ 6,5	∅ 7	∅ 7	∅ 7	∅ 9	∅ 9	∅ 9	∅ 9
Diametro scarico F	Discharge F	Entladung F	mm	∅ 40	∅ 50	∅ 80	∅ 80	∅ 80	∅ 80	∅ 80	∅ 80
<b>Dimensioni gruppo soffiante - Suction unit dimension - Abmessungen Vakuumbelüftung</b>											
O	O	O	mm	780	780	780	780	780	780	-	-
M	M	M	mm	350	350	350	350	400	450	-	-
N	N	N	mm	400	400	400	400	400	500	-	-



New Omap srl

Via A. Volta, 1/C

35020 Legnaro, Padova, Italy

Tel. +39 049 8830620 Fax +39 049 8830804

info@newomap.com

www.newomap.com